

Nursery Trimmer

AM-110VA

Instruction Manual



For Safety : please read this manual carefully before using the machine.
Store this manual carefully to enable reference at any time.

(Specifications and other items shown in this manual may be revised without notice.)



Ochiai Cutlery Manufacturing Co., Ltd.

はじめに

お使いになる前に、取扱説明書を必ずお読みください。

このたびは、弊社製品をお買い上げいただきありがとうございました。

この取扱説明書は、機械の取り扱い方法と、使用上の注意事項について記載しています。

本製品をご使用いただく前に、この取扱説明書をよくお読みいただき、内容を理解して正しくお使いください。また、この取扱説明書は、お読みになった後もいつでも読めるように必ず保管をしてください。

お願い

- ・この取扱説明書の内容が理解できるまで、本製品をご使用にならないでください。
- ・本製品を貸与する場合は、借りて作業する人に、この取扱説明書とともに機械を貸与してください。また、譲渡する時もこの取扱説明書を製品に添付してお渡しください。
- ・この取扱説明書が損傷により読めなくなったり、紛失した場合は速やかに販売店にご注文ください。

首先

在使用前，请务必仔细阅读使用说明书

非常感谢购买本公司的产品。

本使用说明书记载了机械的操作方法和使用上的注意事项。

在使用本产品前，请仔细阅读使用说明书，在内容完全理解后请正确使用，另外，在阅读完本说明书后，请务必保管，以便可以随时阅读。

注意

- ・在没有理解本使用说明书的内容之前，请不要使用本产品。
- ・本产品借给他人的场合，请务必连同使用说明书一起借出，另外转让的场合，请附上本使用说明书。
- ・本使用说明书破损、遗失的场合，请速与经营店联系。

INTRODUCTION

Read this instruction manual before using the unit.

Thank you for purchasing our product. This manual describes the handling methods and precautions. Read this manual carefully and use this unit with thorough understanding. Keep this manual where you can reach as needed.

IMPORTANT

- ・Do not use this unit if you do not have thorough understanding of the instructions in this manual.
- ・If you let other persons use this unit, be sure to hand them this manual along with the unit. If you transfer this unit to other persons, be sure also to hand them this manual along with the unit.
- ・When the instructions of this manual cannot be read due to damage etc., or when this manual is lost, order a new book through our sales representative.

おことわり

- ・本製品は改良のため、予告なしに使用部品などを変更することがあります。その際には、本書の内容及び写真・イラストなどの一部が、製品と一致しない場合がありますので、あらかじめご了承ください。

用途

- ・本製品は、摘採機としてご使用ください。使用目的以外の作業はしないでください。
- ・整備不良や使用目的以外に改造した機械は大変危険ですので使用しないでください。

理解

- ・为了改良本产品，在没有通知的情况下，可能会更换使用零件，在这种情况下本说明书的内容、照片以及一部分图表会与产品不一致，请给予谅解。

用途

- ・本产品为采茶机，只能用于采茶，请不要用于其它目的。
- ・维护不良或用于其他目的而改造本机械是十分危险有害的，请不要使用。

ESCAPE CLAUSE

- ・Parts etc. in this unit may be changed for improvement without a prior notice. Please take note that the contents, pictures, illustrations, etc may be slightly different in such a case.

USE OF THIS UNIT

- ・Use this unit only for tealeaf picking. Do not use this unit for any other purposes.
- ・Do not use this unit if this unit is in poor maintenance. Do not modify this unit for other purposes other than tealeaf picking.

安全のための警告マーク



警告

... その警告に従わなかった場合、死亡または重症を負う可能性があるものです。



注意

... その警告に従わなかった場合、ケガを負う恐れのあるものです。



... 取扱説明書をよくお読みください。



... 作業では保護メガネを使用してください。



... 刃には触れないこと。



... 作業時、足元の刃に注意。

Warning Marks for Safety



WARNING

... There is a possible risk causing a death or severe injury if you do not follow the instruction.



CAUTION

... There is a possible risk causing an injury if you do not follow the instruction.



... Read this instruction manual carefully.



... Wear the protection goggles when you operate the unit.



... Do not touch the blade.



... Be careful not to cut your feet with the blade when you operate the unit.



警告

ご使用前に、必ず取扱説明書をよく読んで正しく作業してください。取扱説明書の指示内容を守ってください。守らなかった場合は、死亡または重症事故を起こす恐れがあります。



WARNING

Read this manual carefully and perform the operation in a proper manner. Follow the instruction in this manual. It may cause a death or severe injury if you do not follow the instruction.

安全警告标记



警告

... 不遵守警告の場合、有可能发生死亡或重伤的重大事故。



注意

... 不遵守警告の場合、有可能会受伤。



... 请仔细阅读使用说明书



... 作业时，请带保护眼镜



... 请不要碰刀刃



... 作业时，请注意脚下的刀刃



警告

使用前，请务必仔细阅读使用说明书后使用。请遵守使用说明书的指示内容。不遵守的情况，有可能会造成伤亡等事故。

安全な作業をするために

- ・安全な作業をしていただくために、ご使用前に必ずここに記載されている注意事項をお読みください。
- ・ここに記載されている注意事項は、安全に関する重大な内容です。必ず守ってください。
- ・購入された製品によっては、該当しない内容も一部掲載していますのでご了承ください。

(1) 作業者の条件について

- ・機械知識のない人や、他人の機械を借りて作業する人には、事前に取り扱い方法や安全な使い方をよく説明し、必ず取扱説明書を理解させてください。
- ・疲れているときは、本製品を使用しないでください。もし、本製品を使用中に疲れた場合は、作業を中断し休息してください。
- ・服装は長袖・長ズボンを着用してください。裾のひらいた上着や半ズボン・鉢巻・首巻き・腰タオルは機械に巻き込まれる恐れがありますので、絶対に着用しないでください。
- ・作業靴は底に滑り止めが付いた丈夫なものを着用してください。サンダル履きでの作業は絶対にしないでください。
- ・手袋は、厚い丈夫なものを着用してください。

为了安全作业

- ・为了安全地进行作业活动，使用前请务必仔细阅读所记载的注意事项。
- ・在此记载的注意事项是有关安全的重要内容，请务必遵守。
- ・根据购入产品不同，有部分内容会有所不同，请事先注意了解。

(1) 作业人员的条件

- ・没有机械知识或者借用他人机器的人，在使用前必须接受正确操作方法和安全作业的指导，请务必理解使用说明书。
- ・疲劳的时候，请不要使用本产品，如果在使用中感到疲劳时，请中断作业，进行休息。
- ・作业时请穿长衣、长裤，松袖的衣服、短裤、头巾、围巾、腰带等易卷入机械中，绝对不要穿戴。
- ・请穿有坚固防滑底的鞋子，禁止穿拖鞋作业。
- ・请戴较厚牢固的手套作业。

For Safety Operation

- ・ Be sure to read the precautions written here for your safety operation.
- ・ Be sure to follow the instructions written here. These are very important for your safety.
- ・ The manual may include the description that does not suit your unit type.

(1) Requirements for operator

- ・ If you need to let this unit used by someone who do not have knowledge for machine or someone who have never operated this unit, you must teach them well how to safely operate this unit and let them understand the instructions in the manual.
- ・ Do not use this unit when you are tired. If you feel tired during operating this unit, stop operation and take a rest.
- ・ Wear long sleeved shirts and pants. Do not wear outer clothes with wide-opened edges, short pants, long towels, scarves, and hang towels on your belt because these may get caught in the unit.
- ・ Wear the strong shoes with grips on the bottom. Do not wear sandals during operation.
- ・ Wear the thick and strong gloves.

- ・作業帽はヘルメットまたはつばのある帽子を着用してください。
- ・次に該当する人は、操作をしないでください。
取扱説明書の内容が理解できない人。
酒気をおびた人。
過労・病気・薬物の影響・その他の理由により作業に集中できない人。
妊娠中の人。
睡眠不足の人。
本機の操作に自信がない人。
運転が未熟な人。

(2) 火気厳禁

- ・燃料のそばにいるときは火気厳禁です。タバコを吸ったり、裸火を近づけないでください。
- ・エンジン回転中やエンジンが熱い間は引火の恐れがありますので燃料キャップを外したり燃料補給、給油はしないでください。
- ・燃料を補給するときは、必ずエンジンを停止し、火気のない所で行ってください。また、燃料タンクキャップを確実にしめ、こぼれた燃料はきれいにふき取ってください。
- ・燃えているごみの上やその近くは走行を禁止します。もれた燃料やオイルに引火し、火災をおこす恐れがあります。
- ・下列的人员不能操作本产品
不能理解使用说明书内容的人。
因为过渡疲劳、生病、药物影响的人以及其它理由不能集中精神进行作业的人。
孕妇。
睡眠不足。
对操作本产品没有自信的人。
对操作不熟练的人。

- ・Wear a helmet or cap during operation.
- ・Do not operate the unit if you are: a person who cannot understand the instruction manual; a person who are drunk; a person who are not used to the operation; a person who cannot concentrate to the operation because of strain, ill, drug effects, or other reasons; a person who are pregnant; a person who did not have enough sleep; a person who are not confident with the operation of this unit.

(2) Fire hazards

- ・Do not use fire near the fuel. Do not smoke or use open fire near the fuel.
- ・Do not remove the fuel lid or perform refueling when the engine is rotating or hot. It may catch fire.
- ・Perform a refueling only after stopping the engine at the place there is no fire around. Close the fuel lid tight and wipe clean the spilled fuel.
- ・Do not perform operation above or around the burning garbage. The leaked fuel or oil may catch the fire, and cause a disaster.



(2) 严禁烟火

- ・靠近燃料时严禁烟火，请不要吸烟，不要靠近火焰。
- ・发动机运转或发动机在高温状态时，容易引发火灾，请不要拧开燃料盖，不要补充燃料。
- ・在补充燃料时，必须在远离烟火的地方并让发动机处于关机状态后进行。补充后，请务必拧紧燃料盖，万一燃料有溢出，请擦拭干净。
- ・禁止在燃烧的垃圾附近运行本产品，以免燃油漏出而引发火灾。



(3) 作業前の注意

- ・点検、整備は交通の妨げとならないところで、機械が倒れたり動いたりしない、平坦で安定した場所で行ってください。
- ・配線コードが他の部品に接触していないか、被覆のはがれや接触部のゆるみがないかを作業前に点検してください。
- ・前日の不具合点も含めたいかなる故障についても修理が完了していることを確認してから作業をしてください。
- ・燃料パイプが劣化していたり破損していると、燃料もれを起しますので、必ず点検をしてください。
- ・各部のねじ等がゆるんでないか、確認をしてください。
- ・作業部の動きが適切か、確認をしてください。
- ・著しい異音の発生するものや部品交換の必要な機械は、使用しないでください。
- ・トラックへの機械の積み・下ろしをするときは、必ずトラックのエンジンを停止し、駐車ブレーキを掛け、車止めをしてください。
- ・トラックに載せて運搬するときは、転倒・落下を防ぐためにハンドルとフレームに強度の十分あるロープを使用して、トラックへ確実に固定してください。

(3) Cautions prior to operation

- ・ Perform the check and maintenance, where you do not disturb traffic, and on the flat floor so the unit doesn't fall or move.
- ・ Check before the operation, if the wiring cords are not in contact with other parts, if the sheath is not peeled off, or if the contacts are not loose.
- ・ Check all repairs are completed including problems happened before.
- ・ Check if the fuel pipe is not deteriorated or broken. It causes the leak of fuel.
- ・ Check if the bolts etc. at each part are not loose.
- ・ Check if the movements of the operating sections are appropriate.
- ・ Do not use the unit if it makes unusual noise or if it has a part that need to be exchanged.
- ・ When you load/unload the unit to/from a truck, turn off the engine of the truck, apply the parking brake, and apply the tire lock.
- ・ When you transport the unit on the truck, fix the unit by its handlebar and frame securely to the truck bed with a strong rope.

(3) 作业前的注意事项

- ・ 对机器的定期检查。整修请在不妨碍交通、不容易引起机器摇动、平坦、安全的地方进行。
- ・ 作业前，接线是否接触其它部品、保护套是否破损、接触部是否松动，请定期进行检查。
- ・ 对前一天的机器状态不好及引起的故障是否修理完毕要进行确认后才可以作业。
- ・ 燃料管老化、破损时，容易引起燃料漏出，请务必定期检查。
- ・ 各部分的螺钉是否松动，请进行确认。
- ・ 作业部的运转是否正常，请进行确认。
- ・ 有明显的异常声音发生及需要更换零件的机械，请不要使用。
- ・ 用卡车装、卸机械的时候，请务必在关上卡车的发动机，拉上手刹车让车停下的状态下进行。

(4) 始動時の注意

- ・周囲に人のいないことを確かめてください。特に子供には十分注意し、近づけないようにしてください。
- ・エンジン始動時は、レバーの位置と周囲の安全を確認してください。
- ・リコイルスターターを引くときは、機械が倒れないようにしっかりと支えてください。

(5) 作業時の注意

- ・ハンドルをしっかり握り、進む方向の様子を十分注意してください。
- ・わき見運転・手放し運転はしないでください。
- ・本機のまわり 5m の範囲内へ他の人や動物が近づかないようにしてください。
- ・雨天や雨上がりの作業は、足もとが滑りやすいので注意してください。
- ・エンジンの排気ガスは有害です。閉めきった室内等での作業は原則禁止です。やむおえず作業をする場合は、換気に十分注意してください。
- ・刈刃に枝等をかみ込んだときは、必ずエンジンを停止してから取り除いてください。
- ・機械の下にもぐったり、足を入れないでください。
- ・後退での作業はしないでください。
- ・作業を中断したり移動したりするときは、エンジンを停止し、刈刃カバーを付けてください。

(4) Cautions at starting

- ・ Check if there is no person around. Take extra cautions for children. Do not perform the operation when children are around.
- ・ Check the lever position of the unit and safety of the environment when you start the engine.
- ・ Support the unit firmly so it does not fall when you pull the recoil starter.

(5) Cautions at operation

- ・ Grab the handle tightly, and watch carefully where you are facing.
- ・ Grab a handlebar firmly and keep your eyes on the path when you operate the unit.
- ・ Do not let other people or animals step in within 5 m range of this unit.
- ・ Be careful not to slip when you operate the unit during or after the rain.
- ・ The exhaust gas is poisonous. The operation within a closed door etc. is basically prohibited. Take additional care for the ventilation if you must operate the unit in such a condition.
- ・ Stop the engine when the blade catches a branch etc. before you remove it.
- ・ Do not crawl your body or place your feet under the unit.
- ・ Do not operate the unit while walking backward.
- ・ When you stop the operation or move to another place, turn the engine off and put a blade cover on.

(4) 发动机的注意事项

- ・ 请确认附近是否有人，特别要避免儿童靠近。
- ・ 在发动机起动机时，请确认位置和周围的安全。
- ・ 在拉动发动机的起动机绳时，请用手把机器按压牢、稳，以防止倒下。

(5) 作业时的注意事项

- ・ 请握牢手柄，充分注意前进方向。
- ・ 请不要漫不经心的操作，切不可放手作业。
- ・ 主机附近 5m 范围以内，不得有人和动物靠近。
- ・ 雨天或雨后进行作业时，请注意防滑。
- ・ 发动机排放的气体是有害物质，作业时原则上不要在密封室内进行。万一在室内作业，请保持室内空气的流通。
- ・ 刀片口如夹有树枝，必须在停机时，才能去清除。
- ・ 请不要钻进机器，也不要脚伸入。
- ・ 请不要进行后退作业。
- ・ 作业中断或移动场地的时候，请关上发动机并套上刀壳。

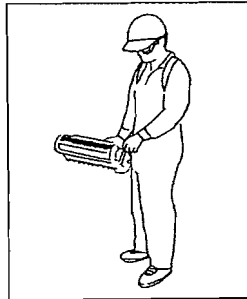

- ・不安定な場所での作業は、大変危険ですので絶対にしないでください。
- ・本機に対して無理な持ち方や自分にとって危険な持ち方は絶対にしないでください。
- ・隣畝への移動時は、エンジン部が熱くなっています。触れないように注意してください。

(6) 点検・修理の注意

- ・機械の清掃・点検をするときは、エンジンを停止してください。
- ・機械に異常がある場合は直ちに販売店、または整備工場へ修理を依頼してください。
- ・機械の勝手な改造などはしないでください。

(7) 注意ラベル・警告ラベルについて

- ・安全に作業をしていただくために、本機には注意ラベル・警告ラベルが貼ってあります。よくお読みになって理解した上で作業してください。
- ・いつも汚れや泥をふき取り、表示内容が見えるようにしてください。
- ・注意ラベル・警告ラベルが破損したら、最寄の販売店に注文をし、新しいものと交換してください。
- ・注意ラベル・警告ラベルが貼ってある部品を交換したときは必ず、新しいラベルを取り外した部品と同じ場所に貼ってください。

- ・在不安全的条件下作业有很大的危险，请不要在这种情况下作业。
- ・请绝对不要在不安全的地方操作本机。
- ・换行移动时，发动机部处于发热状态，请不要碰触。

(6) 定期检查、修理的注意事项

- ・对本机的清扫。定期检查的时候，请让发动机处于关机状态。
- ・本机如有异常情况，请速与营业所或本公司修理部门联系。
- ・请不要随意对本机进行改造。

(7) 有关注意和警告的标签

- ・为了能安全作业，本机贴有注意和警告的标签，请仔细阅读后再进行作业。
- ・作业后本机会弄脏，请保持标签内容的可见度。
- ・如有标签破损，请向附近营业所联系，更换新的标签。
- ・贴有标签的零件需要更换时，更换后请把标签贴在同样的位置。

- ・ Do not operate the unit on the unsteady ground.
- ・ Do not hold the unit in an unreasonable or dangerous way.
- ・ The engine becomes very hot. Do not touch the engine when you move to another place.

(6) Cautions at maintenance or repair

- ・ Stop the engine when you perform cleaning or check of the unit.
- ・ Contact our dealer or maintenance shop immediately for repair when there is a problem with the unit.
- ・ Do not alter the unit without consulting us.

(7) CAUTION label and WARNING label

- ・ CAUTION labels and WARNING labels for safe operation are affixed on the unit. Read these labels carefully and operate the unit with a thorough understanding.
- ・ Wipe clean the surface so the labels can be seen well.
- ・ When the label is broken, order a new one through our dealer and replace it.
- ・ When you replace the part that has a label, also replace the label with a new one. Be sure to affix the new label to the same spot.

注意ラベル・警告ラベルの貼付位置

注意、警告标签的粘贴位置

Affixing position for CAUTION label and WARNING label.

使用前请务必仔细阅读使用说明书
Read this manual before the operation

Ⓐ

使用前に必ず取扱説明書をお読み下さい。



CAUTION

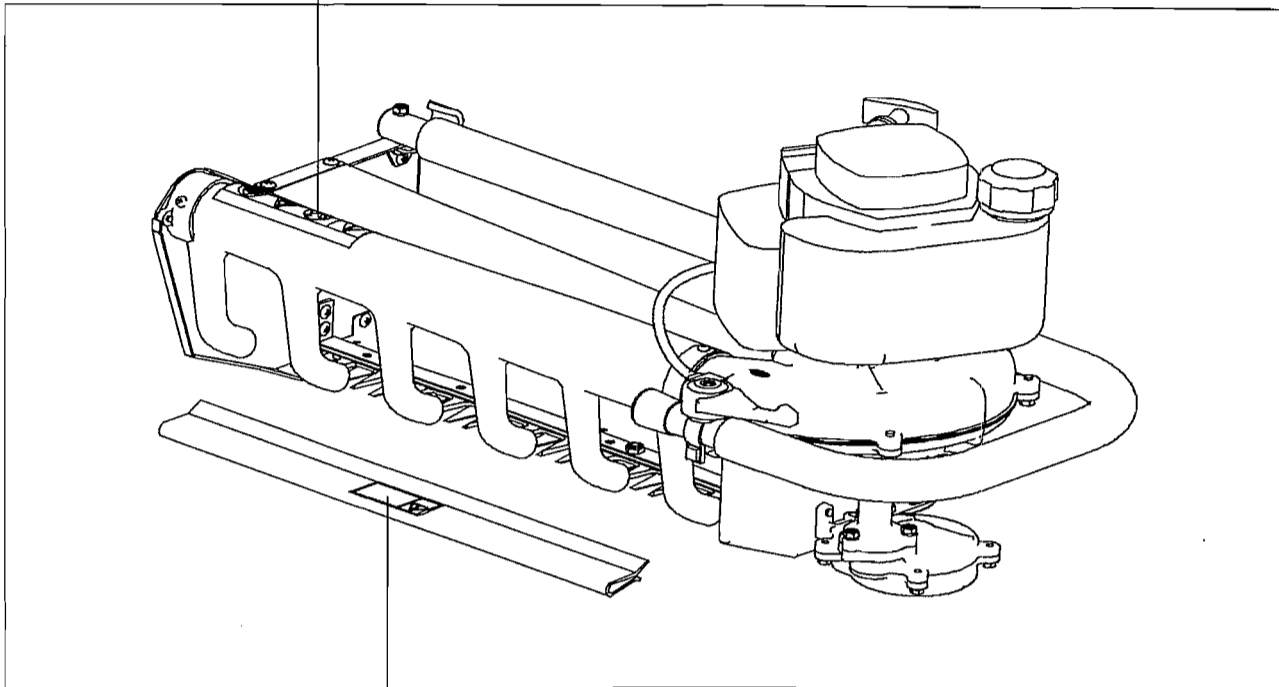

刀壳
Blade Cover

Ⓑ

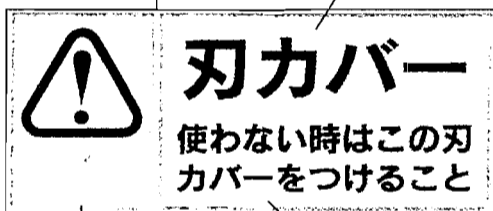

WARNING

不使用时, 请套好刀壳
Put on the blade cover when not in operation.

	図番	名称	图纸号	名称	FIG. No.	Name
Ⓐ	A052-152004	絵文字注意シール	Ⓐ	A052-152004 图文字注意用贴纸	Ⓐ	A052-152004 Caution mark sticker
Ⓑ	A052-154004	刃カバー小シール	Ⓑ	A052-154004 刀壳用小贴纸	Ⓑ	A052-154004 Blade cover sticker, small

取扱説明書



注意

本文中にこのマークを見かけたら、特に重要事項に対し注意を呼びかけています。使用に際しては十分理解の上、守ってください。

目次

【1】 本機の仕様	10
【2】 各部の名称	11
【3】 各部の説明	12
【4】 運転	13
【5】 作業	15
【6】 点検・整備	19
【7】 長期保存	22

【1】 本機の仕様

名称	一人用バリカン茶摘機	
型式	HV-10A	
刃形状	バリカン直線刃	
刈幅・刃渡	340mm	410mm
重量	4.8 kg	6.2 kg

※仕様は、改良等により予告なく変更する場合があります。

使用说明书



注意

本文中出现的标记提示着特别重要的事项。请在完全理解的请提下，按规定使用。

目次

【1】 本机外貌	10
【2】 各部名称	11
【3】 各部说明	12
【4】 运转	13
【5】 作业	15
【6】 保修维护	19
【7】 长期保存	22

【1】 本机外观

名称	单人采茶机	
型号	HV-10A	
刃形状	直线刀片	
刃宽、刃长度	340mm	410mm
重量	4.8kg	6.2kg

※在没有通知的情况下，因由于改良本机使实际产品有可能出现变更。

Instruction Manual



CAUTION

This mark indicates that there are important precautions required your attention. Read this manual carefully and follow the instructions with thorough understanding.

— TABLE OF CONTENTS —

【1】 SPECIFICATION	10
【2】 PART NAMES	11
【3】 FUNCTIONS	12
【4】 BASIC OPERATION	13
【5】 REAPING OPERATION	15
【6】 CHECK AND MAINTENANCE	19
【7】 STORAGE	22

【1】 SPECIFICATION

Name	Tea Harvester	
Model	HV-10A	
Blade type	Straight clipper blade	
Cutting width/ Blade length	340mm	410mm
Weight	4.8kg	6.2kg

※ The specification may be changed for improvement without a prior notice.

【2】各部の名称

2.1 本機

- ①ハンドル
- ②グリスニップル
- ③スロットルケーブル
- ④スロットルレバー
- ⑤エンジン
- ⑥刈刃
- ⑦刃スライドビス
- ⑧送風ダクト
- ⑨刈刃カバー

2.2 エンジン

- ⑩燃料タンクキャップ
- ⑪チョークレバー
- ⑫プライミングポンプ
- ⑬始動ノブ
- ⑭エアークリーナー
- ⑮気化器
- ⑯点火プラグキャップ
- ⑰燃料タンク
- ⑱リコイルスタータ
- ⑲マフラー
- ⑳エンジンスイッチ

※ C・・・340mm 仕様 D・・・410mm 仕様

【2】PART NAMES

2.1 Main Unit

- ① Handlebar
- ② Grease nipple
- ③ Throttle cable
- ④ Throttle lever
- ⑤ Engine
- ⑥ Blade
- ⑦ Blade sliding screw
- ⑧ Fan duct
- ⑨ Blade cover

2.2 Engine

- ⑩ Fuel tank lid
- ⑪ Choke lever
- ⑫ Priming pump
- ⑬ Starting knob
- ⑭ Air cleaner
- ⑮ Carburetor
- ⑯ Ignition plug cap
- ⑰ Fuel tank
- ⑱ Recoil starter
- ⑲ Muffler
- ⑳ Engine switch

※ C: 340mm/ cutting width, D: 410mm/ cutting width

【2】各部的名称

2.1 本机

- ①手柄
- ②黄油嘴
- ③油门线
- ④油门开关
- ⑤发动机
- ⑥刀片
- ⑦刀片螺钉
- ⑧风管
- ⑨刀壳

2.2 发动机

- ⑩油箱盖
- ⑪风门开关
- ⑫油泵按钮
- ⑬启动把手
- ⑭空滤器
- ⑮汽化器
- ⑯火花塞帽
- ⑰油箱
- ⑱起动机
- ⑲排气管
- ⑳停止开关

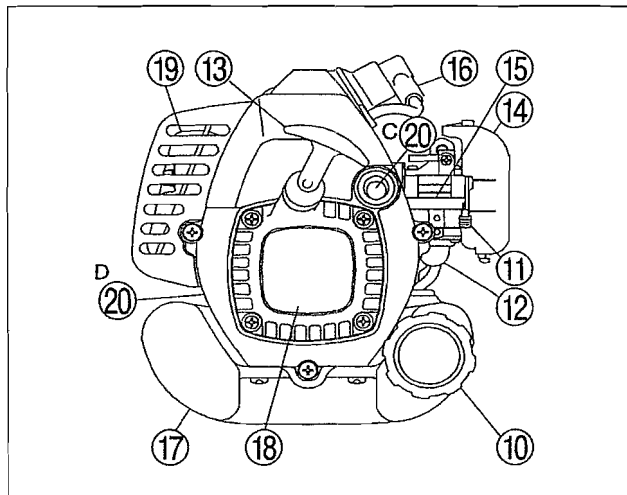
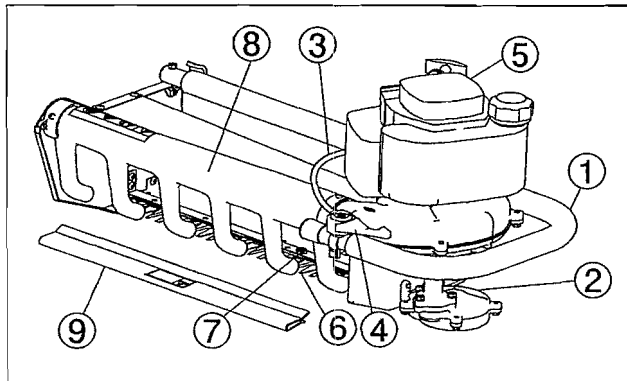

2.3 付属品

- ・ 本書
- ・ エンジン工具
- ・ 収容袋
- ・ エンジン取扱説明書

【3】 各部の説明

- ・ グリスニップル②
グリスポンプにて、落合純正グリースを約 20 時間毎に注入してください。
- ・ スロットルレバー④
エンジン回転数を調節します。レバーを矢印の方向に回せば、エンジン回転数が上がっていきます。(図-1)
- ・ 刈刃カバー⑨
作業しないときや、移動中には刈刃⑥に付けてください。取付けの際には、ケガをしないように十分注意してください。

 警告	<p>刈刃カバーを付けるときは、必ずエンジンを停止し手袋をしてください。刈刃に手を近づけると指を切断する可能性があります。</p>
--	---

2.3 Accessories

- ・ Instruction manual (for this unit)
- ・ Engine tool
- ・ Housing bag
- ・ Instruction manual (for engine)

【3】 FUNCTIONS

- ・ Grease nipple ②
Apply Ochiai' s genuine grease by a grease pump every 20-hour operation.
- ・ Throttle lever ④
Controls the engine rotational speed. Turn the lever toward the arrow to increase the engine rotational speed. (See FIG. 1).
- ・ Blade cover ⑨
Attach this cover on the blade ⑥ when you do not operate the unit or during transportation. Be careful not to get injured when you attach the blade cover.

 WARNING	<p>Turn off the engine and wear gloves before you attach the blade cover. Do not place your fingers near the blade. The blade may cut off your fingers.</p>
--	---

2.3 附带品

- ・ 本说明书
- ・ 发动机的工具
- ・ 集叶袋
- ・ 发动机使用说明书

【3】 各部分的说明

- ・ 黄油嘴②
请用黄油枪每 20 小时注一次落合式纯正黄油。
- ・ 油门开关④
可调节发动机的运转次数，按箭头方向转动，发动机的回转速变快。(图-1)
- ・ 刀壳⑨
不作业和搬移中，请套上刀壳，套上刀壳时，请注意不要受伤。

 警告	<p>套上刀壳时，请务必带上手套，并让发动机处于关机状态。手不要靠近刀片口，以防切断手指。</p>
--	---

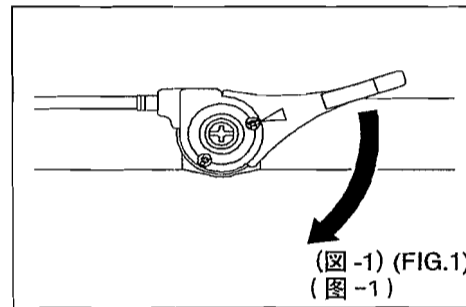

【4】 運転

4.1 燃料

燃料は、潤滑混合ガソリンを使用してください。ガソリン25に対し2サイクルオイルを1の割合に混ぜてください。購入直後10時間は、20:1の潤滑混合ガソリンを仕様してください。

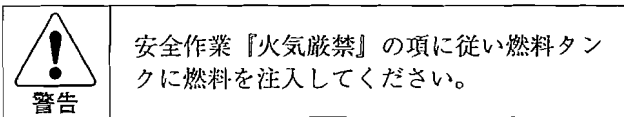

4.2 始動時の注意事項

- (1) 周囲に人のいないことを確かめてください。
- (2) リコイルスタータ[®]を引くときは、刈刃[®]を自分から離れた方向に向け、機体が動かないよう手でしっかりと支えてから行ってください。(図-2)

4.3 始動

- (1) 刈刃カバー[®]を本機から取り外してください。
- (2) 化器[®]にあるプライミングポンプ[®]を5～7回押してください。(燃料が化器[®]に送られます。)(図-3)
- (3) エンジンスイッチ[®]をONの位置にしてください。

【4】 起動

4.1 燃料

请使用二冲程专用机油与93#汽油的混合燃料，按1:25的比例混合，在新机初次使用10小时内，请使用混合比20:1的混合燃料。

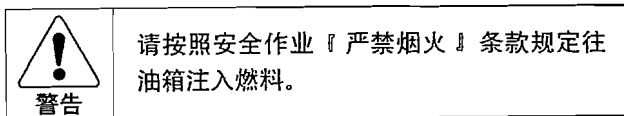

4.2 启动时的注意事项

- (1) 请确认周边是否有人。
- (2) 拉动启动拉绳时，让刀片朝自己相反的位置，并且用手牢牢按住机体。(图-2)

4.3 启动

- (1) 请取下护刀壳。
- (2) 请按压汽化器上的油泵按钮5-7次。(燃料送入汽化器)(图-3)
- (3) 请让发动机开关处于开的状态。

【4】 OPERATION

4.1 Fuel

Use the lubricated gasoline. Mixture ratio of the gasoline to lubricating oil is 25 (gasoline): 2 (oil). Use the lubricated gasoline with the mixture ratio 20 (gasoline): 1 (oil) for the first 10 operation hours after the purchase.

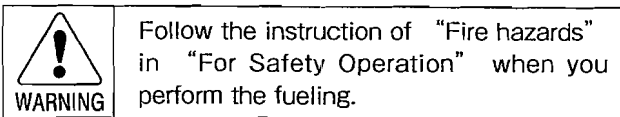

4.2 Cautions at Starting the Engine.

- (1) Check if there is no person around.
- (2) When you start the engine, direct the blade [®] toward your opposite, hold the unit with one hand to make it stable, then pull the recoil starter [®] (See FIG. 2).

4.3 Starting the Engine

- (1) Remove the blade cover [®] from the unit.
- (2) Press the priming pump [®] of the carburetor [®] for 5 to 7 times (this will send the fuel to the carburetor [®]). (See FIG. 3).
- (3) Turn the engine switch [®] ON.

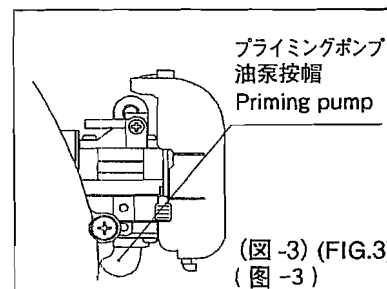
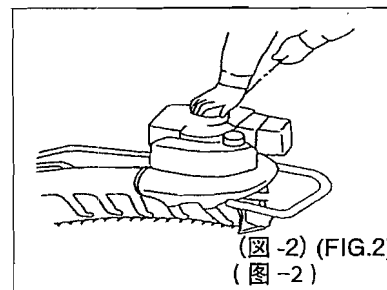
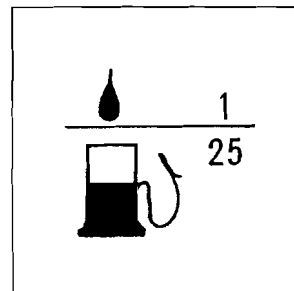

- (4) スロットルレバー④を『半開』の位置に操作してください。(図-4)
- (5) チョークレバー⑩を閉じてください。(図-5) エンジン⑤停止直後再始動する場合は、全開又は半開にしてください。
- (6) 本機をしっかりと押え、始動ノブ⑬を勢いよく引張ります。
- (7) 始動後、エンジンの調子をみながら徐々に、チョークレバー⑩を全開の位置にしてください。

4.4 停止

- (1) スロットルレバー④を『全閉』の位置へ戻してください。(図-4)
- (2) エンジンスイッチ⑳をOFFの位置にしてください。
- (3) その他、エンジンの取り扱いについては、エンジン取扱説明書をお読みください。



スロットルレバーを全閉の位置にしても少しの間、刈刃は止まりません。

- (4) Shift the throttle lever ④ to "half open" position. (See FIG. 4).
- (5) Close the choke lever ⑩. (See FIG. 3). If you restart the engine immediately after the engine stops, shift the choke lever to "full open" or "half open" position.
- (6) Hold the unit firmly, then pull the starting knob ⑬ mightily.
- (7) Once the engine has started, shift the choke lever ⑩ gradually to "full open" position in accordance with the engine condition.

4.4 Stopping the Engine

- (1) Shift the engine throttle lever ④ back to the "full close" position. (See FIG.4).
- (2) Turn the engine switch ⑳ OFF.
- (3) Read the engine's instruction manual for further engine operation.



The blade does not stop immediately while the throttle lever is shifted to "full close" position.

- (4) 让油门开关处于半开位置。(图-4)
- (5) 请关闭风门开关(发动机停止后马上再起动的场合, 请让风门开关处于全开或半开的位置)。(图-5)
- (6) 牢牢按住本机, 并用力拉动启动把手。
- (7) 启动后, 发动机的运转渐渐平稳后, 请把风门开关推至全开的位置。

4.4 停机

- (1) 油门开关调到『关闭』的位置。(图-4)
- (2) 发动机开关推至关的位置。
- (3) 其它的可参阅发动机说明书。



油门开关关闭的瞬间, 刀片不会马上停止运行。

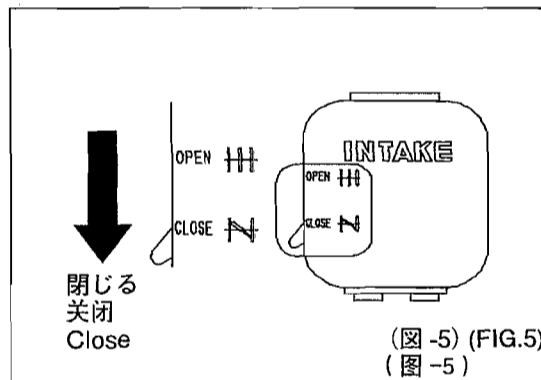
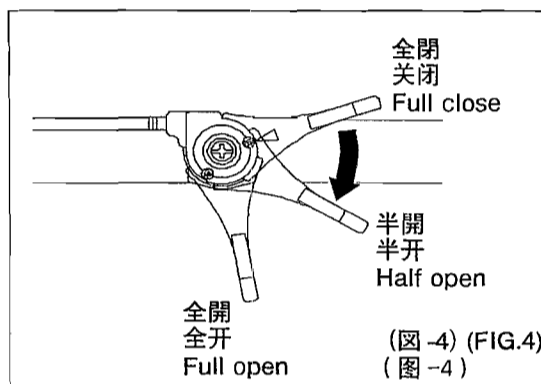

【5】作業

5.1 作業方法

5.1.1 収容袋の取り付け

本機後部に4個の袋金具がありますので、収容袋の網部分を上にし、ゴム挿入口側を開いて掛けてください。収容袋の反対側は、摘採した物が出ないように縛ってください。(図-6)

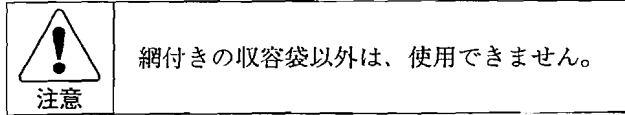
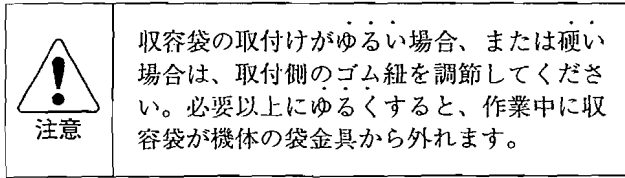

【5】REAPING OPERATION

5.1 Operating Procedure

5.1.1 Attachment of the housing bag

There are 4 fasteners for housing bag attachment at the back of the unit. Place the housing bag with the mesh part above, then open the rubber edge side of the housing bag, and hook it to the fasteners on the unit. Close tightly the opposite end of the housing bag so the picked leaves do not escape. (See FIG. 6).

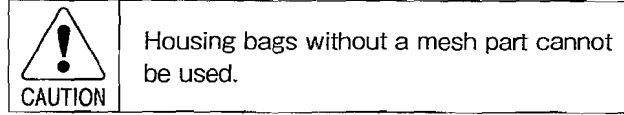
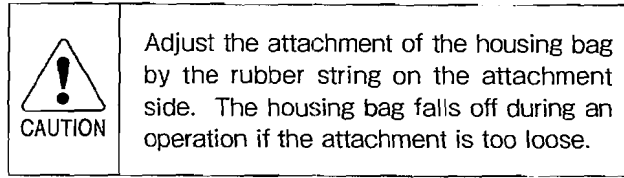

【5】作业方法

5.1 作业方法

5.1.1 集叶袋的安装

机身后部有四个挂钩，把集叶袋网的部分朝上，拉开袋口部的橡皮绳并挂在四个挂钩上，同时，为避免叶子漏出，请绑好集叶袋的底部。(图-6)

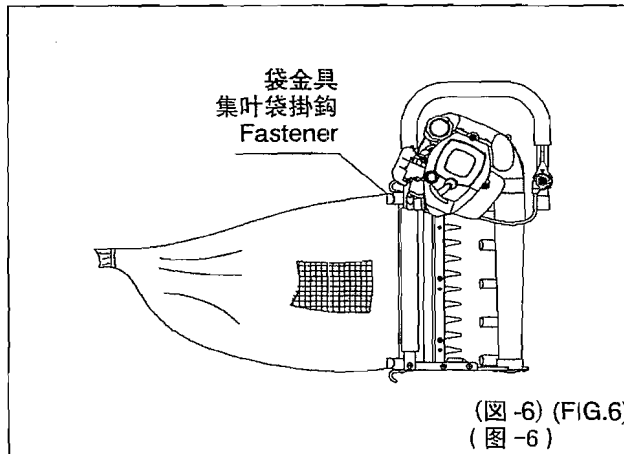
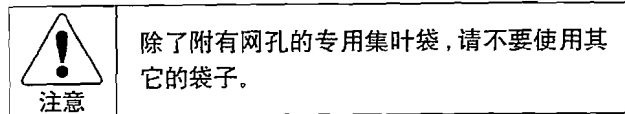
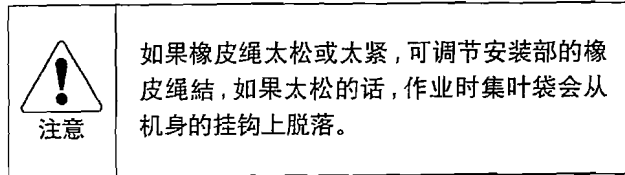

5.1.2 摘採作業

 警告	作業を行なうときは、手袋等の保護具を着用してください。 思わぬ事故の原因になります。
---	---

- (1) 収容袋を取付けてください。5.1.1 を参照してください。
 - (2) エンジン⑤を始動してください。4.3 を参照してください。
 - (3) エンジン回転数を上げてください。(図-1) 刈刃⑥が作動します。
 - (4) 摘採する物の切断長を見ながら前方に押しして作業をしてください。
 - (5) 収容袋内が満杯になる前に、エンジン⑤を停止して、収容袋を外し、摘採した物を取り出してください。
- ・ エンジン回転数は、摘採する物が収容袋にスムーズに入る程度に低く調節してください
 - ・ 刈刃を摘採する物に沿わせるように刈ります。(図-7) (図-8) (くい込み角度がきつい場合は、刈後も悪く能率も悪くなります。)
 - ・ 摘採した所は、2度刈りしないようにします。(何度も刈ると、コマ切れ葉が多くなります。)

5.1.2 采茶作业

 警告	作业时，请带上手套，以防意外事故发生。
--	---------------------

- (1) 安装集叶袋，请参照 5.1.1
 - (2) 起动发动机。请参照 4.3
 - (3) 加快发动机运转次数。(图-1) 让刀片运转
 - (4) 作业时，一边观察采集物的长短，一边按住机器前方移动作业。
 - (5) 集叶袋集满前，关闭发动机，取下集叶袋并清空袋内的采摘物。
- ・ 以不影响采摘物能顺利地落入集叶袋为前提，请调小发动机的转动次数。
 - ・ 刀片顺着采摘物的方向进行作业。(图-7) (图-8) (如果刀片偏离采摘物角度过大，会影响采摘的效率)
 - ・ 同一地方不要同时采摘 2 次。(多次采摘的话，会有很多碎叶)

5.1.2 Picking operation

 WARNING	Wear the protective items such as gloves for the operation in order to prevent an unwilling disaster.
---	---

- (1) Attach the housing bag to the unit. Read 5.1.1.
 - (2) Start the engine ⑤. Read 4.3.
 - (3) Increase the engine speed to set the blade in motion. (See FIG. 1).
 - (4) Push the unit forward to pick up leaves while watching the length of the cut object.
 - (5) Stop the engine before the housing bag gets filled. Remove the housing bag from the unit, then take the leaves out.
- ・ Adjust the engine speed as low as possible, which allows a smooth stream of the picked leaves toward the housing bag.
 - ・ Move the blade of the unit along the shape of the object. (See FIGs. 7 and 8). (Facing the blade too sharply toward the object results in the bad shape and efficiency).
 - ・ Be sure not clip the same spot twice. (Clipping the same spot repeatedly increase the number of chopped leaves).

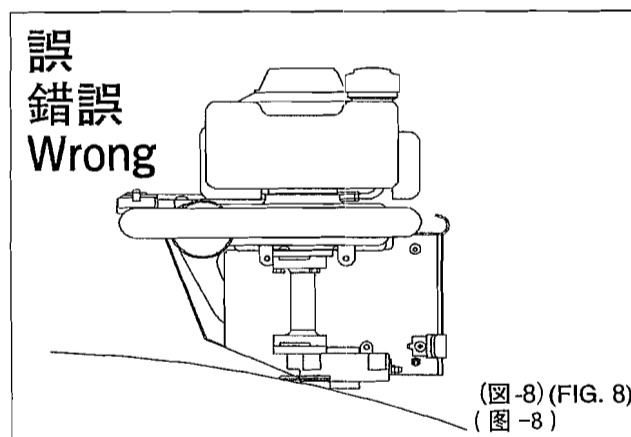
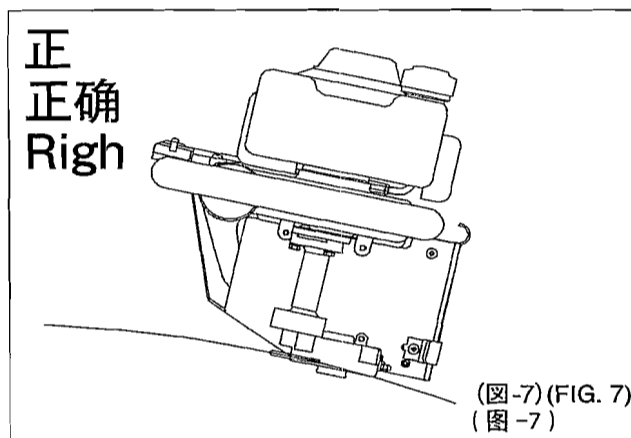

5.2 作業中の注意

- (1) エンジン回転数は、摘採する物がスムーズに収容することができる範囲で、できるだけ低く調節をしてください。
- (2) 刈刃⑥に摘採する物が詰まった場合は、速やかにエンジン⑤を停止してください。必ず手袋をし、詰まった物を取り除いてください。
- (3) 本機は、茶の芽刈用のために設計されています。剪枝等、バリカン刃に過大な力が加わる用途には使用しないでください。刃折れの原因となります。

 警告	刈刃に不用意に手を近づけると指を切断する可能性があります。
--	-------------------------------

 注意	本機に異常を感じたときは、ただちにエンジンを停止してください。
--	---------------------------------

5.2 Cautions at Operation

- (1) Adjust the engine speed as low as possible, which allows a smooth stream of the picked leaves toward the housing bag.
- (2) If some object is stuck in the blade, stop the engine ⑤ immediately. Be sure to wear gloves before you remove the stuck object.
- (3) This unit is designed for clipping the tealeaves. Do not use this unit for clipping those that may put too much pressure on the blade. It causes a severe damage on the blade.

 WARNING	Do not place your hands near the blade. There is a risk of cutting off your fingers.
--	--

 CAUTION	Stop the engine immediately when you notice the abnormal behavior on the unit.
--	--

5.2 作业中的的注意事项

- (1) 只要采摘物能顺利地落入集叶袋，请尽量调小发动机的转速。
- (2) 刀片上如果集满采摘物，请立刻关闭发动机，请戴上手套，清除堆积的采摘物。
- (3) 本机械是为采茶叶而专门设计的，请不要用于剪枝，不要向刀片口施加过大的压力，以免造成刀片断裂。

 警告	手不小心靠近刀片的话，有切断手指的可能性发生。
--	-------------------------

 注意	本机器如有异常情况，请立即关闭发动机。
--	---------------------

5.3 移動・運搬での注意

- (1) 移動・運搬の際は、必ず刈刃⑥へ刈刃カバー⑨を取付けてください。
- (2) トラックに載せて運搬するときは、転倒・落下を防ぐために、強度の十分あるロープを使用して、トラックへ確実に固定してください。
- (3) 刈刃カバー⑨の取付けには、必ず手袋を着用してください。

5.4 作業の心得

- (1) 燃料補給毎に刃部へ注油してください。(注油に便利なスプレータイプを販売していますので御利用ください。)(図-9)
- (2) 約 20 時間使用毎にグリスニップル②より落合純正グリースを注入してください。([2] の図参照)(図-10)
- (3) 燃料給油時に短時間の休憩をするようにしてください。

5.3 移动、搬运中的注意

- (1) 移动、搬移时，请套好刀壳。
- (2) 用卡车装运时，为防止机器跌落，请使用充分强度的绳子，把机器牢牢固定在卡车上。
- (3) 套上刀壳时，请带上手套。

5.4 作业须知

- (1) 每次补充燃料的同时，请在刀片上加润滑油。(上油用便利的喷雾式商品，市场上有售)。
- (2) 每过 20 小时，从黄油嘴注入一次落合纯正黄油。(图-10)
- (3) 请利用补充燃料的时间内作一休息。

5.3 Caution at Moving or Transportation

- (1) Attach the blade cover ⑨ to the blade ⑥ when you move or transport the unit.
- (2) When you transport the unit on the truck, fix the unit by its handlebar and frame securely to the truck with a strong rope.
- (3) Wear gloves before you attach the blade cover ⑨.

5.4 Notes for operation

- (1) Lubricate the blade every time you fuel the unit. (See FIG. 9).
- (2) Apply grease through the grease nipple ② approximately every 20 hours of operation. (See the figures in chapter [2]).
- (3) Take a short rest before and after fueling.

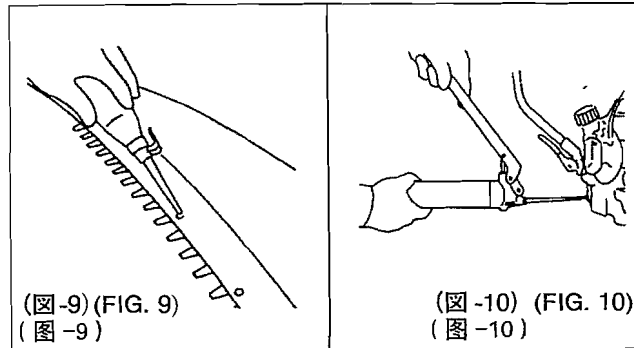

【6】点検・整備

6.1 本機側

- (1) 本機各部の損傷やネジのゆるみ、変形などがないか点検をしてください。
- (2) 部品が損傷していたり、一部に亀裂を生じている場合は、使用を中止し、購入店にて純正部品と交換をしてください。
- (3) 刈刃⑥の隙間が大きくなっているようでしたら、刃スライドビス⑦の調整を以下の要領で行ってください。刈跡が悪くなったり、刈刃が磨耗して隙間があるときは、ナットをゆるめ、ビスを一杯まで締め込み1/3～1/2回転戻し、再びナットをしめつけます。このとき、平座金に少し遊びが出来るようにしてください。(図-11)

 警告	<p>刈刃の調整は、必ずエンジンを停止して行ってください。 作動時には機械をしっかり保持してください。 素手で操作しないでください。</p>
--	--

 注意	<p>使用しないときは、刈刃カバーを必ずつけてください。</p>
--	----------------------------------

【6】CHECK AND MAINTENANCE

6.1 Unit Side

- (1) Check a damage, looseness on screw, or deformation on every part of the unit.
- (2) If any part is damaged or cracked, stop using the unit and replace with a genuine part through your retailer.
- (3) If the space on the blade ⑥ gets wider, perform the following procedure to adjust the blade sliding screw ⑦. If the cutting trace is bad or the blade has a space due to friction, loosen the nut, fully tighten the screw, loosen the screw 1/3 to 1/2 of one rotation, and tighten the nut. Be sure to maintain some play on the flat washer. (See FIG. 11).

 WARNING	<p>Stop the engine first, and then make an adjustment on the blade. Hold the unit securely when you operate the unit. Do not operate the unit with bare hands.</p>
--	--

 CAUTION	<p>Attach the blade cover when you do not use the unit.</p>
--	---

【6】维修、保养

6.1 主机部位

- (1) 请定期检查主机各部分是否有损伤、松动、变形等情况出现。
- (2) 如果零件出现损伤、裂痕的话，请停止使用并从购买店购入合格纯正零件。
- (3) 上下刀片的间隙如果过宽，请按以下方法调整刀片螺钉。如果发现采茶后的切口不对，刀片间有磨损并出现间隙时，应拧松螺钉帽，然后把刀片螺钉拧紧，再拧松刀片螺钉1/3-1/2圈，再一次拧紧刀片螺钉帽。拧紧程度以平垫片能活动为宜。(图-11)

 警告	<p>刀片间的调整请在发动机关闭的状态下进行。 作业时，请保持机器正常的运行。 不懂的人不要操作机械。</p>
--	---

 注意	<p>不使用时，请务必套上刀壳。</p>
--	----------------------

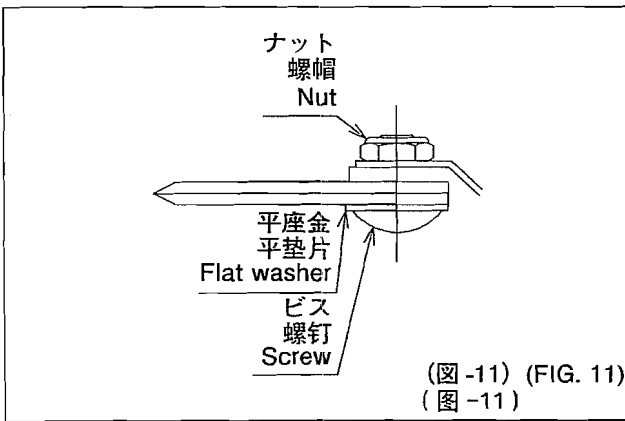

注意 ビスをしめすぎると刈刃⑥が動かない事があります。調整しても、まだ隙間がある場合はビスの戻し量を減らし、再び調整してください。

- (4) 刈刃⑥が磨耗して隙間の調整が出来ない場合は、購入店または落合製品取扱店にて刃研ぎ又は部品交換をしてください。
- (5) 刈刃⑥を駆動し、異常な音や振動のある場合は、使用を中止し購入店へ相談してください。
- (6) 摘採した物が本機に詰まったり、刈跡が悪い場合は送風ダクト⑧が正しい位置にあるか確認してください。(図-12)

注意 送風ダクトの一部を圧迫したまま放置しますと、変形したり向きが変わったりしますので絶対に圧迫しないでください。

警告 異常がある場合は直ちに販売店、または整備工場へ修理を依頼してください。

CAUTION The blade may not move when the screw is tightened too much. If the blade still has a play after adjustment, tighten the screw slightly, and then try again.

- (4) If the adjustment on the play can't be made due to the wear-out of the blade ⑥, stop using the unit and ask your retailer or our sales representative for sharpening or replacement.
- (5) If you noticed abnormal noise or vibration on the blade ⑥ during the operation, stop using the unit and consult your retailer.
- (6) If a picked object is stuck in the unit or the trace is bad, check if the air duct ⑧ is in the right position. (See FIG. 12).

CAUTION Do not press the air duct. If the duct is left that way, it may deform permanently or its direction alters.

WARNING If you find any abnormality, ask your retailer or a service factory for repair.

注意 刀片螺钉拧得过紧，刀片有可能不能活动，如果经过调整，并且刀片间出现间隙，请再次调整刀片螺钉。

- (4) 刀片见磨损严重以至间隙无法调整时，请更换新的刀片。
- (5) 驱动刀片时，如有异常的声音或振动现象，请停止使用，并与所在购买店取得联系。
- (6) 如果被采摘物堆积在本机上，或者采后刀口不正常时，请调整送风管到正确位置，如图-12

注意 如果送风管被压着放置时，会导致变形、方向改变，请注意不要被压制。

警告 如有异常情况，请速与营业店或维修部联系。

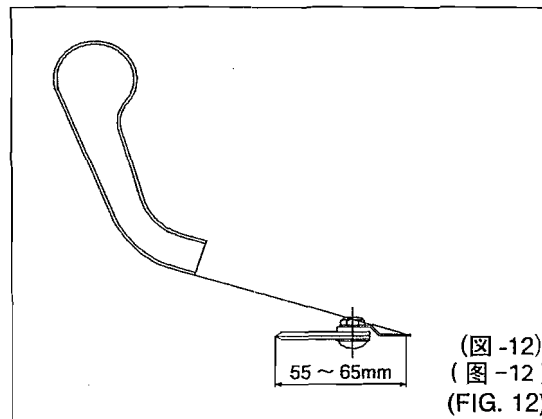

(図-12)
(图-12)
(FIG. 12)